



ANNE CHAPUIS

50 activités

# 50 activités

# avec la **culture** **anglophone** *au cycle 3*



50 activités avec la culture anglophone *au cycle 3*

**SCÉRÉN**

**SCÉRÉN**

CRDP  
MIDI-PYRÉNÉES



# Sommaire

Avant-propos .....	7
Préface .....	11
Trouver la bonne fiche par niveau et mots-clés .....	13
Trouver la bonne fiche par thème .....	15

## Fiches d'activités

<b>I – Australia</b> .....	17
1. <i>Welcome to Australia</i> .....	19
2. <i>Australian Animals</i> .....	35
3. <i>ANZAC Day</i> .....	40
4. <i>The Didgeridoo</i> .....	43
5. <i>Dot Painting</i> .....	47
6. <i>Sydney Opera House</i> .....	51
<b>II – New Zealand</b> .....	55
7. <i>Welcome to New Zealand</i> .....	57
8. <i>The Maori Calendar</i> .....	65
9. <i>The Kiwi (the Bird)</i> .....	70
10. <i>A Traditional Game</i> .....	76
11. <i>Volcanoes</i> .....	81
12. <i>Sir Edmund Hillary</i> .....	89
13. <i>All Blacks/Haka</i> .....	94
<b>III – South Africa</b> .....	97
14. <i>Welcome to South Africa</i> .....	99
15. <i>Nelson Mandela/Apartheid</i> .....	107

16. <i>Ndebele Art</i> .....	111
<b>IV – The United Kingdom</b> .....	<b>115</b>
17. <i>Welcome to the United Kingdom</i> .....	117
18. <i>Daily Life/Be Polite</i> .....	127
19. <i>Be Polite/Eating Etiquette</i> .....	132
20. <i>Nessie</i> .....	136
21. <i>Paddington Bear</i> .....	139
22. <i>Peter Rabbit</i> .....	142
23. <i>The Chunnel</i> .....	147
24. <i>Highland Games</i> .....	152
25. <i>Roald Dahl</i> .....	159
26. <i>Bonfire Night – 5<sup>th</sup> November</i> .....	165
27. <i>Queen/A Pop Group</i> .....	168
28. <i>Happy Families</i> .....	173
29. <i>English Gardens</i> .....	179
<b>V – The United States of America</b> .....	<b>183</b>
30. <i>Welcome to the United States of America</i> .....	185
31. <i>Grounhog Day</i> .....	198
32. <i>Cheerleading</i> .....	205
33. <i>Martin Luther King</i> .....	210
34. <i>Andy Warhol/Pop Art</i> .....	217
35. <i>Roy Lichtenstein</i> .....	222
36. <i>Garfield/Comic Strip</i> .....	225
37. <i>Skyscrapers</i> .....	230
38. <i>Jack London</i> .....	236
39. <i>Walt Disney</i> .....	241
40. <i>Famous Bridges</i> .....	249
41. <i>Teddy Bear</i> .....	253
<b>VI – Miscellaneous</b> .....	<b>259</b>
42. <i>Earth Day</i> .....	261
43. <i>Christmas Time in the World</i> .....	266
44. <i>April Fool</i> .....	273
45. <i>Easter</i> .....	276
46. <i>James Cook</i> .....	281

47. <i>Inventors/Inventions</i> .....	285
48. <i>Snapdragon</i> .....	289
49. <i>Goose Game</i> .....	294
50. <i>Auto-évaluation</i> .....	302



On trouvera ici des activités d'approche de la culture anglophone ciblées sur cinq pays : l'Australie, la Nouvelle-Zélande, l'Afrique du Sud, le Royaume-Uni (les quatre *home nations* ou pays) et les États-Unis d'Amérique.

Ce livre est né d'un double constat : les enseignant(e)s habilité(e)s du primaire manquent de ressources variées directement utilisables pour aborder la civilisation du monde anglophone ; les enseignant(e)s non linguistes, quant à eux, doivent attendre que des intervenants soient en mesure de prendre en charge cet enseignement, ce qui induit fréquemment un démarrage trop tardif de l'anglais dans l'année scolaire. La solution présentée ici consiste dans la création d'un outil qui permet d'ouvrir sur le champ culturel aussi bien en français qu'en anglais, en liaison avec les autres domaines du socle commun des connaissances et des compétences. Qui mieux que l'enseignant(e) de la classe peut assurer la cohérence de tous les enseignements, les nécessaires croisements entre les différents domaines du socle commun ?

## Une démarche intégrée

La démarche proposée permet à l'enseignement de l'anglais de s'intégrer à l'ensemble des disciplines dispensées à l'école. Il appartient à l'enseignant(e) de choisir la séance qui s'inscrit dans le contexte général de son travail en classe, au regard de sa programmation. Une contextualisation claire permet à l'élève de mettre en lien les différentes disciplines étudiées.

Les passerelles avec les différents domaines du socle commun sont mises en évidence à la rubrique « champs et activités associés » de chaque fiche. Seul le champ « autonomie et initiative » n'est pas systématiquement mentionné, bien que très sollicité lors de tous les travaux de groupes proposés.

## Une évaluation en situation

Dans le champ vaste des connaissances culturelles, privilégier telle ou telle entrée d'évaluation constituerait un choix délibéré et donc partial. Aussi le parti a-t-il été pris ici de laisser à l'enseignant(e) de la classe le soin d'évaluer la connaissance de ses élèves au regard des champs disciplinaires croisés (histoire, géographie, littérature, arts) dans une conception globale d'enseignement favorisée par le principe d'unicité de l'enseignant(e) à l'école primaire.

Cependant, le présent ouvrage propose une auto-évaluation quant à la connaissance des fondamentaux des cinq nations choisies. Elle permet à l'élève de situer son ressenti face à ce qui a été travaillé.

Une évaluation des connaissances en anglais ne nous a pas paru opportune dans le cadre de ce livre : les activités offertes donnent lieu à des révisions mais ne sont pas conçues comme des situations d'apprentissage au sens strict.

## Un repérage clair des activités langagières mises en œuvre

Le CECRL (Cadre européen commun de référence pour les langues) définit cinq types d'activités langagières : réagir et dialoguer, comprendre à l'oral, parler en continu, lire et écrire. On trouvera en haut de chaque fiche une indication des activités langagières mises en œuvre. Ainsi tout enseignant désireux d'intégrer ce critère dans son choix pourra le faire avec facilité.

## Un appui sur les TIC (Technologies de l'information et de la communication)

La plupart des enseignant(e)s ont recours à internet pour préparer leurs cours, beaucoup disposent d'ordinateurs reliés à Internet et maintenant de tableaux blancs interactifs dans leurs classes : le choix est donc fait de recourir largement à cet outil. Les recherches sur internet, son usage raisonné, l'utilisation des fonctionnalités de l'ordinateur, autant de compétences travaillées à l'école qui peuvent se mettre au service de l'accès à la culture vivante et contribuer à l'usage quotidien des TIC. C'est une façon d'être en prise directe avec la culture des pays visés.

## Comprendre, mais ne pas « décortiquer »

Les reportages ou documents sont en anglais et bien sûr les élèves ne comprendront pas tout, mais ce n'est pas l'objectif visé. L'idée est de les mettre en capacité de produire du sens malgré l'opacité partielle des documents, de les amener à développer leurs capacités d'inférence. Prenant appui sur les mots connus, les mots transparents, les images, le contexte, voire leurs connaissances grammaticales, ils saisiront le sens global du propos évitant ainsi le blocage si souvent exprimé par les collègues du second degré : « Devant un mot inconnu, les élèves sont perdus ! ».

C'est pourquoi un jeu de questions/réponses entre l'enseignant(e) et la classe est souvent utilisé pour s'assurer de la compréhension des documents. Dans ce cadre, les retours à la vidéo, au texte, au message oral valident les hypothèses de sens et évitent l'écueil de la traduction mot pour mot. L'usage du français permet de dire sur quels indices (iconographiques, intonatifs ou mots qui seront énoncés en anglais) on s'appuie.

## Utiliser ce qui est connu

Chaque séance permet, si l'enseignant le souhaite, de manipuler à nouveau du vocabulaire et des structures précédemment travaillés en classe. On trouvera donc, en tant que de besoin, au sein de la rubrique Compétences, le détail des champs – lexique, grammaire, phonologie, capacités et attitudes – en rapport avec le thème proposé, tous conformes au niveau A1 (utilisateur élémentaire) du CECRL. Si un mot extérieur à ce niveau est employé, il est suivi d'un astérisque indiquant que la mémorisation n'en est pas l'objectif.

Il paraît important d'éviter les situations d'enseignement où l'emploi de la langue étrangère ne sert à rien. Ici, on a besoin d'utiliser ce qu'on sait déjà pour s'exprimer.

## Éviter les stéréotypes

Les faits culturels sélectionnés évitent d'ancrer les représentations stéréotypées qui réduisent une culture à quelques cartes postales. C'est pourquoi les choix sont aussi variés que possible, allant du *haka* au «*heerleading*, de *Peter Rabbit* à l'*art Ndebele*...

D'autres thèmes classiques auraient sans doute pu être proposés, mais le nombre limité de fiches impose des choix et, par ailleurs, de nombreux manuels en proposent d'intéressantes déclinaisons pédagogiques.

*In fine*, l'objectif de cet ouvrage est de garder la curiosité des élèves en éveil, de leur donner à voir et à entendre la vie ailleurs, d'utiliser ce qu'ils savent déjà et ce qu'ils vont progressivement apprendre, de permettre enfin à tout professeur des écoles d'être en prise avec l'anglais dans sa classe tout en renforçant la cohérence globale de son enseignement.

Anne CHAPUIS



L'enseignement obligatoire d'une langue à l'école, maintenant considéré comme un fait acquis, n'en est pas moins relativement récent. Se souvient-on aujourd'hui qu'avant 1989, l'enseignement d'une langue en primaire relèvait d'initiatives locales, qu'une circulaire relative à « l'expérimentation contrôlée d'une langue vivante étrangère à l'école primaire » est publiée en mars de la même année, et qu'il faudra attendre 2002 pour que les langues étrangères acquièrent leurs lettres de noblesse à l'école élémentaire en devenant une discipline à part entière ?

Depuis cette date, l'enseignement de la langue vivante intègre pleinement le groupe des enseignements obligatoires avec horaires, objectifs, programmes, compétences à atteindre en fin de cycle, et maintenant une perspective de validation du niveau A1 du Cadre Européen Commun de Référence pour les Langues (CECRL) en fin de CM2, comme le mentionne le livret scolaire de l'élève publié en novembre 2008. Que de chemin parcouru en si peu de temps, quelle mutation et quelle responsabilité pour les professeurs des écoles qui doivent dorénavant assurer et valider cet enseignement !

C'est en grande partie pour répondre à certaines des inquiétudes de ces enseignant(e)s que cet ouvrage a été conçu. Les professeurs y trouveront une documentation ample et variée dans laquelle ils pourront puiser pour étoffer leurs projets et concevoir des activités adaptées à ce niveau d'enseignement.

Si plus personne ne conteste aujourd'hui la nécessité d'apprendre une ou des langues étrangères pour pouvoir communiquer au delà des frontières, si chacun est conscient que la maîtrise de plusieurs langues représente un atout majeur dans un monde globalisé où les échanges culturels, économiques et stratégiques se multiplient ; s'il est largement acquis que les progrès en langue vivante sont d'autant plus rapides que l'apprentissage débute tôt dans la scolarité, personne ne conteste pour autant que cet apprentissage représente aussi à tout âge un enrichissement dans le domaine culturel. De fait, langue et culture sont indissociablement liés : en apprenant une langue étrangère on entraîne mécaniquement un mouvement de décentration par rapport à sa propre culture, à ses propres repères, pour enfin porter un regard autre, plus fécond et souvent moins réducteur, sur le monde et la réalité qui nous entourent. C'est une des richesses, et non des moindres, que nous offre cet ouvrage en nous invitant à considérer la planète au travers du filtre des cultures de populations vivant en Australie comme en Nouvelle-Zélande, en Afrique du Sud comme aux États-Unis ou au Royaume-Uni.

Loin de concevoir cet ouvrage comme une compilation de connaissances sur des cultures autres, ce qui réduirait l'apport culturel en une fin en soi, l'auteure propose de construire une série d'activités à partir de cet apport. Ainsi, tour à tour et très concrètement, tout en préservant un lien étroit avec le domaine culturel abordé, les élèves sont invités à s'exprimer, à chanter, à dessiner, à produire des textes, à suivre des recettes de cuisine ou à pratiquer des activités physiques, etc. En groupes, en classe entière, en binômes, ou en autonomie guidée, on joue avec la langue-culture pour agir, chercher, parler, échanger avec elle, tout en stimulant l'imaginaire et en ouvrant des fenêtres sur des mythes, des coutumes et des légendes d'autres peuples.

Prenant appui sur le socle commun des connaissances et des compétences, la démarche intègre les domaines respectifs des connaissances, capacités, et attitudes. Adossée au Cadre Européen Commun de Référence pour les Langues, elle prend en compte les descripteurs du niveau A1. La densité de l'apport culturel ne doit pas donner à penser que tout doit être porté *in extenso* à la connaissance des élèves mais plutôt que, prenant appui sur la richesse des dossiers, le professeur aura d'autant plus de liberté pour opérer des choix non réducteurs en fonction des centres d'intérêts de ses élèves. Articulant avec bonheur apport culturel et réalisation concrète, cet ouvrage devrait pouvoir s'avérer une aide précieuse aux professeurs qui ne manqueront pas, à n'en pas douter, de retourner à cette source pour enrichir les cours de langue anglaise.

Jean-Pierre PEREZ  
Inspecteur d'académie – inspecteur pédagogique régional d'anglais  
Académie de Toulouse

## Trouver la bonne fiche par niveau et mots-clés

PAYS	N°	TITRES	CE2	CM1	CM2	MOTS-CLÉS	PAGES
Australia	1	<i>Welcome to Australia</i>				Présentation générale	19
	2	<i>Australian Animals</i>				Faune	35
	3	<i>ANZAC Day</i>				Histoire/Éducation civique	40
	4	<i>The Didgeridoo</i>				Musique/Traditions	43
	5	<i>Dot Painting</i>				Arts visuels/Traditions	47
	6	<i>Sydney Opera House</i>				Architecture	51
New Zealand	7	<i>Welcome to New Zealand</i>				Présentation générale	57
	8	<i>The Maori Calendar</i>				Traditions	65
	9	<i>The Kiwi (the Bird)</i>				Faune	70
	10	<i>A Traditional Game</i>				Traditions/EPS	76
	11	<i>Volcanoes</i>				Sciences/Géographie	81
	12	<i>Sir Edmund Hillary</i>				Célébrité/Histoire	89
	13	<i>All Blacks/Haka</i>				Traditions/EPS	94
South Africa	14	<i>Welcome to South Africa</i>				Présentation générale	99
	15	<i>Nelson Mandela/Apartheid</i>				Histoire/Célébrité/ Éducation civique	107
	16	<i>Ndebele Art</i>				Arts visuels/Traditions	111
The United Kingdom	17	<i>Welcome to the United Kingdom</i>				Présentation générale	117
	18	<i>Daily life/Be Polite</i>				Traditions	127
	19	<i>Be polite/Eating Etiquette</i>				Traditions	132
	20	<i>Nessie</i>				Traditions/Célébrité/ Géographie	136
	21	<i>Paddington Bear</i>				Littérature/Célébrité	139
	22	<i>Peter Rabbit</i>				Littérature/Célébrité	142
	23	<i>The Chunnel</i>				Histoire/Architecture/ Sciences	147
	24	<i>Highland Games</i>				Traditions/EPS	152
	25	<i>Roald Dahl</i>				Littérature/Célébrité	159
	26	<i>Bonfire Night</i>				Histoire/Célébrité	165
	27	<i>Queen/A Rock Group</i>				Musique/Célébrité	168
	28	<i>Happy Families</i>				Mémorisation	173
	29	<i>English Gardens</i>				Histoire/Architecture/ EDD	179

## Trouver la bonne fiche par niveau et mots-clés

PAYS	N°	TITRES	CE2	CM1	CM2	MOTS-CLÉS	PAGES
The United States of America	30	<i>Welcome to the USA</i>				Présentation générale	185
	31	<i>Groundhog Day</i>				Faune	198
	32	<i>Cheerleading</i>				Histoire/Éducation civique	205
	33	<i>Martin Luther King</i>				Histoire/Célébrité	210
	34	<i>Andy Warhol</i>				Arts visuels/Traditions	217
	35	<i>Roy Lichtenstein</i>				Architecture	222
	36	<i>Garfield/Comic Strip</i>				Célébrité/Littérature	225
	37	<i>Skyscrapers</i>				Histoire/Architecture	230
	38	<i>Jack London</i>				Littérature/Célébrité/ Histoire	236
	39	<i>Walt Disney</i>				Arts visuels/Célébrité	241
	40	<i>Famous Bridges</i>				Architecture	249
41	<i>Teddy Bear</i>				Célébrité/Tradition/ Histoire	253	
Miscellaneous	42	<i>Earth Day</i>				EDD	261
	43	<i>Christmas Time in the World</i>				Géographie	266
	44	<i>April Fool</i>				Tradition	273
	45	<i>Easter</i>				Tradition	276
	46	<i>James Cook</i>				Histoire/Célébrité	281
	47	<i>Inventors/Inventions</i>				Histoire/Sciences/ Géographie	285
	48	<i>Snapdragon</i>				Mémorisation	289
	49	<i>Goose Game</i>				Mémorisation	294
	50	<i>Auto-évaluation</i>				Auto-évaluation	302

## Trouver la bonne fiche par thème

MOTS-CLÉS	AUS N°	NZ N°	SA N°	UK N°	USA N°	MISCELLANEOUS N°
Architecture	6			23/29	37 / 40	
Arts visuels	5		16		34/35 / 39	
Célébrité		12	15	20 / 21 / 22 / 25 / 27	33 / 34 / 35 / 36 / 38 / 39 / 41	46
Éducation civique	3		15		33	
EPS		10 / 13		24	32	
Faune	2	9				
Géographie		11		20		43 / 47
Histoire	3	12	15	23 / 26 / 29	33 / 37 / 38 / 41	46 / 47
Littérature				21 / 22 / 25	36 / 38	
Mémorisation				28		48 / 49
Musique	4			27		
Présentation générale	1	7	14	17	30	
Sciences		11		23		47
Traditions	4 / 5	8 / 10 / 13	16	18 / 19 / 20 / 24 / 26	31 / 32 / 41	44 / 45
Education au développement durable				29		42

Une même activité peut traiter plusieurs thèmes. Les numéros en caractères gras indiquent le thème principal de l'activité.





*I - Australia*

- *Welcome to Australia* (Bienvenue en Australie)
- *Australian Animals* (les animaux australiens)
- *ANZAC Day* (la journée de l'ANZAC)
- *The Didgeridoo* (Le didgeridoo)
- *Dot Painting* (La peinture par points)
- *Sydney Opera House* (L'opéra de Sydney)

## Objectifs

- Découvrir un pays, quelques villes, leur situation géographique, drapeaux, monnaies, fêtes et coutumes, personnages et monuments célèbres.
- Ouvrir l'esprit vers d'autres façons de penser et d'agir.

# Welcome to Australia Bienvenue en Australie

ACTIVITÉ 1  
CE2-CM1-CM2

Les cinq activités langagières du CECRL (cf. avant-propos)  
Comprendre, préparer

## Compétences

### Culture

Découvrir un pays, quelques villes, leur situation géographique, drapeaux, monnaies, fêtes et coutumes, personnages et monuments célèbres.

### Capacités

Situer dans l'espace un lieu ou un ensemble géographique, en utilisant des cartes à différentes échelles.  
Synthétiser des informations.

### Attitudes

Ouverture d'esprit et compréhension d'autres façons de penser et d'agir.

## Dispositif

Groupe classe. En plusieurs séances en fonction des thèmes abordés.

L'économie de cette fiche est particulière: elle peut se décliner en plusieurs séances et les cinq activités langagières peuvent y être travaillées. Les informations apportées ici ont valeur indicative, et ne prétendent pas se substituer aux ouvrages spécialisés que chacun peut consulter. S'il paraît indispensable de présenter la localisation de l'Australie avant toute activité culturelle sur ce pays, on pourra utiliser les autres entrées proposées en tant que de besoin et les décliner en divers temps de travail.

## Matériel

Des cartes de l'Australie (planisphère, globe, outil multimédia et site Internet de vues de la Terre par satellites).

## Déroulement

### Entrée 1

*Map (carte) (cf. annexe I)*

### Présentation générale

- Île située dans l'hémisphère sud entre l'océan Indien et l'océan Pacifique, plus grande île de la Terre mais appartenant au continent le plus petit, l'Océanie, ainsi que le moins élevé.
- L'Australie tire son nom du latin *australis* qui signifie austral *qui est au sud*, opposé à septentrional qui signifie *qui est au nord*. L'idée qu'un continent se trouverait au sud était déjà présente dès le deuxième siècle de notre ère que l'on appelait *Terra Australis Incognita* (la Terre australe inconnue).

Déroulement



- Déjà peuplée depuis des milliers d'années par les Aborigènes lors de sa découverte par les Européens. Plusieurs navigateurs abordent ce territoire avant James Cook qui l'explore et en prend possession au nom du Royaume-Uni en 1770. Il le nommera alors New South Wales (la Nouvelle-Galles du Sud).
- Bordée par 25 760 km de côtes dont 2 000 km pour la grande barrière de corail sur la côte est.
- 4 000 km d'est en ouest et 3 680 km du nord au sud.
- Superficie : 7 686 850 km<sup>2</sup> (source : Harpercollege.edu). La superficie de la France est de 543 965 km<sup>2</sup> (source Encarta).

**Activité :** calculer le rapport entre les deux superficies.

- Deux tiers de la surface sont désertiques ou semi-désertiques (du nord au sud : le Grand Désert de Sable, le Désert de Gibson, le Grand Désert Victoria, la Plaine de Nullarbor). Présence de quelques monolithes spectaculaires dans le désert (*Ayers Rock*) et de gigantesques lacs de sel séché (*Eyre, Torrens, Mackay*).
- Seule la bordure côtière, particulièrement à l'est, échappe à la sécheresse.
- Plus grande plage de sable du monde : *Fraser Island* au Sud de la province du Queensland, 123 km de long et 25 km de largeur.
- Population : 21 587 988 habitants (source : Australian Bureau of Statistics) pour une superficie de 7 686 850 km<sup>2</sup>.

**Activité :** calculer le ratio nombre d'habitants par km<sup>2</sup> ; comparer avec les données de la France.

- Décalage horaire : dix heures en été austral (de septembre à mars), huit heures en hiver (d'avril à octobre), trois heures de décalage entre l'Australie occidentale (Perth) et l'Australie orientale (Sydney/Canberra/Melbourne).

**Activité :** il est midi à Toulouse, puis-je téléphoner à Perth ou Melbourne sans réveiller mes amis ?

### Six états et trois territoires continentaux

- *New South Wales* (la Nouvelle-Galles du Sud), NSW, capitale : *Sydney* ;
- *Queensland*, QLD, capitale : *Brisbane* ;
- *South Australia* (l'Australie Méridionale), SA, capitale : *Adelaïde* ;
- *Tasmania* (la Tasmanie), TAS, capitale : *Hobart* ;
- *Victoria*, VIC, capitale : *Melbourne* ;
- et *Western Australia* (l'Australie Occidentale), WA, capitale : *Perth* ;
- *Jervis Bay, Northern Territory* (le Territoire du Nord) dont la capitale est Darwin et *Australian Capital Territory* (le Territoire de la Capitale Australienne), ACT, dont la capitale est *Canberra*.

Pour mettre un terme à la rivalité qui faisait rage entre *Melbourne* et *Sydney* pour devenir la capitale fédérale, le site de *Canberra*, qui signifie lieu de rassemblement en langue aborigène, a été choisi en 1908.

**Activité :** situer sur la carte vierge les états et leurs capitales (cf. annexe I).

## Entrée 2

*National Flag (drapeau national) – National Anthem (hymne national) – National Day (fête nationale)*

### Quelques points sur l'histoire de l'Australie

- Premiers peuplements blancs à la fin du XVIII<sup>e</sup> siècle par l'implantation de pénitenciers (désengorgement des prisons londoniennes). Grâce à l'introduction des moutons mérinos et la découverte des pâturages des grandes plaines de l'Ouest, au-delà de la barrière des Hautes Terres, par des gouverneurs clairvoyants, les forçats libérés reçoivent des terres et forment un premier tissu de colonisation.
- La division de l'Australie en six colonies séparées est officialisée en 1850, quand le gouvernement britannique décide de leur accorder une autonomie limitée.
- 1851 : découverte d'or à Bathurst. La ruée vers l'or marque la fin de l'ère du bagne. Une identité nationale commence à s'affirmer.
- 1859 : l'*Australian Colonies Government Act* (Loi de gouvernement des colonies australiennes) donne le pouvoir aux colonies Nouvelle-Galles du Sud, Tasmanie, Victoria, Australie Méridionale et Queensland, un peu plus tard pour l'Australie-Occidentale.
- 1901 : les six colonies se fédèrent en Commonwealth d'Australie. Le Territoire du Nord, nouvellement créé, est intégré en 1911.
- Cependant les peuples aborigènes, non reconnus, subissent une extermination par la spoliation de leurs territoires et de leurs lieux sacrés.
- Première guerre mondiale : l'Australie apporte d'emblée son soutien au Royaume-Uni par l'envoi de près de trois cent mille hommes pour participer aux campagnes de France et d'Orient. L'attaque désespérée des ANZAC (*Australian and New Zealand Army Corps*) sur les plages de Gallipoli, en Turquie, lors de la campagne des Dardanelles est restée célèbre, et a suscité la reconnaissance de la nation australienne en tant que telle aux yeux du monde.
- 1967 : les Aborigènes acquièrent le droit de vote et revendiquent les terres ancestrales : mouvement du *Land Rights* (droits fonciers).
- 1993 : la loi sur le titre de propriété foncière indigène (*Native Title Bill*) leur reconnaît un droit sur les terres non privées.
- Le 13 février 2008, la nation australienne a présenté des excuses officielles au peuple aborigène.
- Hormis le cadre du Commonwealth, l'Australie a rompu ses liens institutionnels avec le Royaume-Uni et conclu un accord militaire de défense avec les États-Unis et la Nouvelle-Zélande (ANZUS) ou Conseil du Pacifique.
- Une faune et une flore particulièrement riches et souvent uniques figurent dans les emblèmes du pays : kangourou, koala, ornithorynque, wombat, dingo, dauphin, martin-chasseur géant ou kookaburra, crocodile, requin, fougères si immenses qu'elles en deviennent des arbres, sept cents variétés d'eucalyptus, baobabs dans les régions désertiques, spinifex (herbe spécifique au désert et qui se développe grâce aux incendies)...

**Activités :** colorier les drapeaux des états et de la fédération d'Australie (cf. annexe II). Chercher des informations sur les emblèmes de chaque état.

Déroulement





### **National Day (fête nationale : 26 janvier)**

- Cette fête nationale commémore l'anniversaire du déploiement du drapeau britannique à Sydney Cove en 1788. L'*Australia Day* est un jour chômé. Le départ des festivités est marqué par l'installation d'un gigantesque drapeau national de dix-huit mètres de long et huit mètres de large à Sydney. C'est aussi la fin des vacances scolaires.

### **ANZAC Day (fête de l'ANZAC : 25 avril)**

- ANZAC: *Australian and New Zealand Army Corps* (corps d'armée australien et néo-zélandais).

Hommage national aux volontaires de l'ANZAC en souvenir de la bataille du 25 avril 1915 à Gallipoli en Turquie, pendant la Première Guerre mondiale (huit mille cinq cents tués et près de vingt mille blessés).

On peut trouver plus d'informations en français sur l'ANZAC et l'*ANZAC Day* sur le site du consulat général d'Australie en Nouvelle-Calédonie.

**Activité :** confectionner des biscuits ANZAC (cf. annexe III).

### **National Sorry Day (jour national du pardon : 26 mai)**

- Institué en 1998, jour dédié au souvenir des mauvais traitements infligés à la nation aborigène, et notamment à ses enfants volés (*stolen generations*) pour être éduqués à l'occidentale. Ce n'est pas un jour chômé.

Le 13 février 2008, le premier ministre Kevin Rudd, chef du gouvernement, a présenté les excuses officielles du gouvernement australien au peuple aborigène. Dans toutes les écoles, on s'imprègne de l'importance de ces excuses pour réunifier la nation.

### **National Anthem (hymne national)**

- Depuis 1984, l'hymne national australien est l'*Advance Australia Fair* (Avance belle et juste Australie).

Cet hymne a été choisi lors d'un concours national ouvert en 1973 et adopté comme tel en 1974. Mais, en 1976, le *God Save the Queen* (Dieu protège la Reine), hymne national de tous les pays de la couronne d'Angleterre a été rétabli.

La même année l'*Australian Electoral Commission* (commission électorale australienne) organisa un nouveau sondage qui montra que le peuple s'identifiait à l'*Advance Australia Fair*.

- En cherchant cet hymne sur Internet par un moteur de recherche, on trouve plusieurs sites où on peut l'écouter.

**Activité :** chanter l'hymne australien (cf. paroles en annexe IV).

## Entrée 3

### Government (gouvernement)

- L'Australie est un pays indépendant autonome, organisé en démocratie parlementaire fédérale et monarchie constitutionnelle dont la souveraine est Élisabeth II d'Angleterre sous le titre de *Élisabeth II, par la grâce de Dieu, reine d'Australie et de ses autres royaumes et territoires, chef du Commonwealth, défenseur de la foi*. Elle est représentée par un gouverneur fédéral.
- Politique fédérale conduite par le cabinet présidé par le premier ministre qui a notamment la haute main sur la diplomatie.
- Les états disposent de pouvoirs importants en matière de législation locale. La composition du gouvernement fédéral australien se trouve sur Internet par un moteur de recherche.

**Activité :** chercher le nom du premier ministre actuel.

## Entrée 4

### Languages (langues)

Déroulement



- Pas de langue officielle, mais l'anglais reste la langue commune des secteurs de la législature, de la justice, des services administratifs, de l'enseignement, des médias, du commerce, du travail, de l'affichage, etc. Dans le document ministériel *National Policy on Languages* (politique nationale des langues, 1987), on apprend que la maîtrise de l'anglais parlé et écrit constitue sans nul doute pour l'état australien une « condition de la liberté » pour vivre dans ce pays.
- L'anglais australien s'est développé comme langue propre et le document ministériel le reconnaît comme composante de la culture et de l'identité du peuple australien. C'est la langue usuelle de la jeune génération (cf. en annexe V des exemples d'anglais australien).
- L'anglais s'est répandu rapidement à travers le continent, avec le développement de la colonisation européenne au cours du XIX<sup>e</sup> siècle, ce qui a eu pour effet de refouler les langues aborigènes dans leur aire marginale actuelle et de provoquer l'extinction de plusieurs d'entre elles.
- Près de 95 % de la population aborigène parle l'anglais, au minimum en tant que langue seconde. Les langues aborigènes sont maintenant considérées par le gouvernement fédéral comme faisant partie de l'*australianité* (appelée en anglais : *Australian-ness*), leur étude est vivement encouragée par le gouvernement.

**Activités :** saluer à l'australienne (cf. annexe V).

Apprendre une comptine australienne. Saisir les mots *nursery rhymes Australia* (comptines Australie) dans un moteur de recherche sur Internet.

## Entrée 5

### Money (or currency) (monnaie)

- Le 14 février 1966, le dollar australien remplace la livre sterling australienne. Il est basé sur le système décimal. Les pièces de 1 et 2 cents sont retirées de la circulation depuis 1991.

Au moment de nommer la monnaie, on a hésité à l'appeler *the Oz* ou *the Austral*.

**Activités :** chercher des éléments de biographie pour chacun des personnages qui figurent sur les billets de banque australiens (cf. annexe VI).

Chercher quels sont les autres pays au monde qui nomment leur monnaie dollar.

## Entrée 6

### Native People (peuple premier)

- On estime aujourd'hui la population aborigène d'Australie à environ quatre cent mille personnes, soit 1,5 % de la population du pays, répartie assez également entre les zones urbaines et les zones rurales. Le gouvernement australien a mis en place dans le passé des politiques de délocalisation et d'assimilation des autochtones. Beaucoup d'Aborigènes vivent maintenant en ville où une petite élite politique, économique, universitaire, sportive ou artistique s'est assez bien intégrée.

Les différents groupes de population aborigène partagent une appartenance ethnique, des cultures, des croyances et des fonctionnements sociaux.

- La tradition aborigène considère que le monde a été créé à l'époque du *Tjukurpa*, période mieux connue sous le nom de *Dreamtime* ou Temps du rêve. Les esprits mythiques créateurs laissèrent des traces de leur passage dans le relief, puis retournèrent à la terre ou s'incarnèrent sous forme humaine, animale ou végétale. Chaque site ou élément du paysage revêt une signification en termes symboliques dont une large part n'est pas révélée aux non-aborigènes ou *Piranypa*.

- Un site sacré : *Uluru* ou *Ayers Rock*.

Après de longues batailles juridiques, *Uluru*, monolithe de trois mille six cents mètres de long et de trois cent quarante-huit mètres de haut, est redevenu la propriété des Aborigènes.

### Quelques symboles aborigènes

- Ambassade aborigène

Ce campement a été érigé à Canberra en 1972, face à l'ancien parlement. Il symbolise les revendications foncières de la communauté aborigène aussi bien que son droit à l'autodétermination. Il a été détruit puis reconstruit plusieurs fois.

- Drapeau aborigène (cf. annexe II)

Officiellement reconnu en 1995, conçu et utilisé en 1971 pour la journée nationale aborigène par Harold Thomas. C'est le symbole de l'identité, de l'unité et de la souveraineté des Aborigènes. La bande noire représente les Aborigènes, la bande rouge représente la terre et la relation spirituelle des Aborigènes à la mère nourricière, le cercle jaune enfin représente le soleil, l'énergie, la vie.

Déroulement



Déroulement



- Didgeridoo

C'est probablement l'instrument à vent le plus connu et le plus ancien du Pacifique. Il est fabriqué à partir de branches ou troncs d'eucalyptus creusés par les termites. Il est traditionnellement utilisé pour imiter les voix des esprits et les sons de la nature lors de cérémonies. Le didgeridoo est joué en accompagnement de chants et danses. On le pratique sans restriction d'âge ou de sexe.

- Boomerang

Il est fabriqué à l'origine par de nombreuses tribus et pour divers usages (arme, instrument de percussion).

**Activités :** voir activités *The Didgeridoo* (p. 43) et *Dot Painting* (p. 47).

# Annexes

Nom : ..... Date : .....

## Map (carte)

Compléter la carte vierge avec les noms des 6 états, des 2 principaux territoires (sans *Jervis Bay*) et leur capitale.

Annexe I

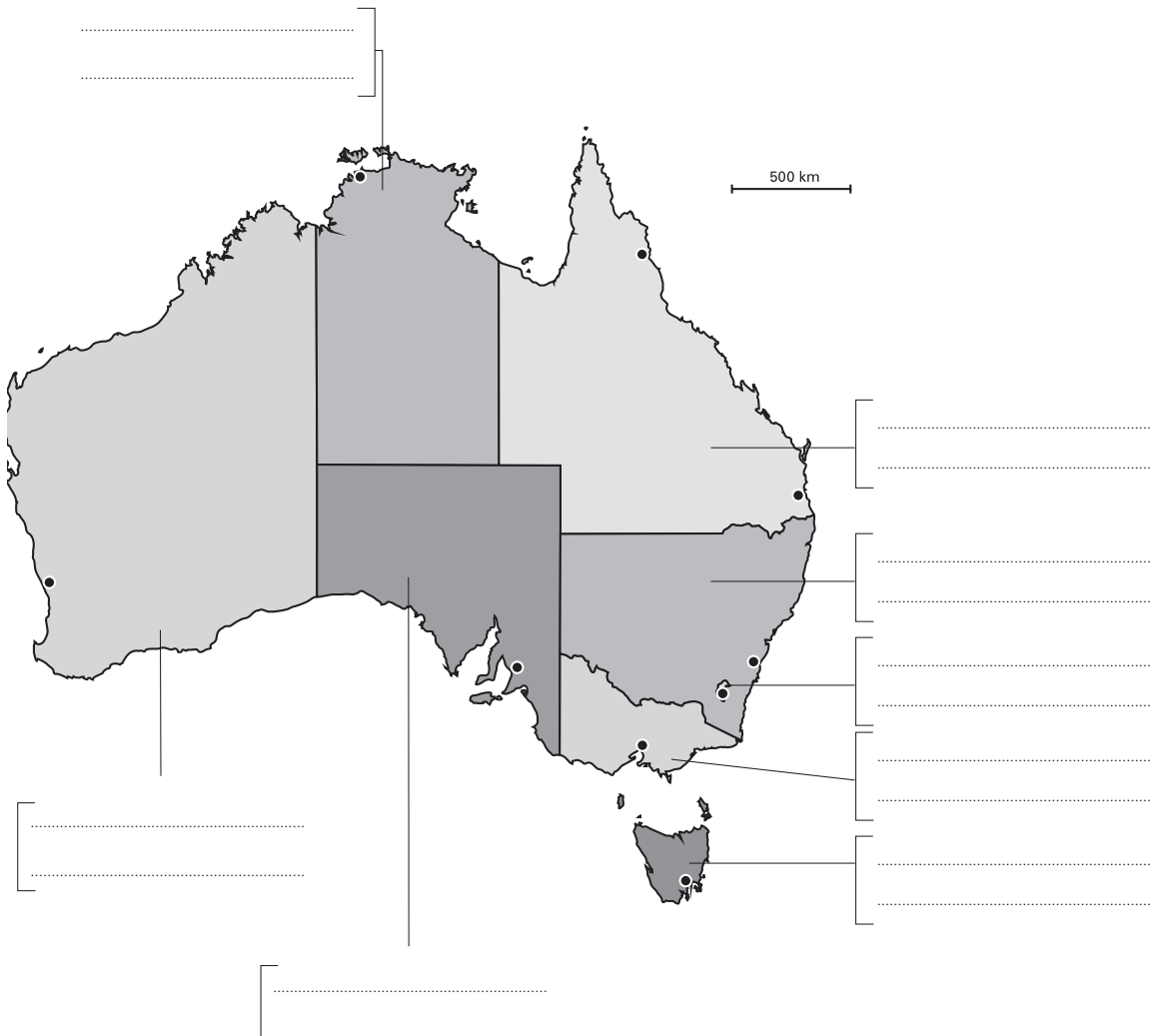

Nom: ..... Date: .....

**Flags (drapeaux)**

Colorier les drapeaux de la fédération d'Australie et des états.

**The Australian Flag (le drapeau australien)**

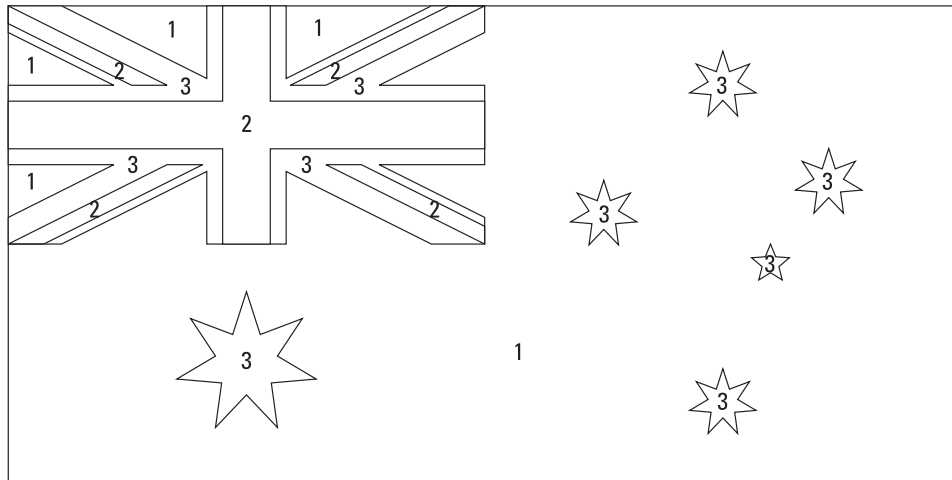

Colorie le drapeau: 1. bleu foncé, 2. rouge, 3. blanc.

**The Australian Capital Territory** (le Territoire de la capitale australienne) est devenu un territoire fédéral le 1<sup>er</sup> janvier 1911 et dispose de son autonomie gouvernementale depuis le 4 mars 1989. Son drapeau a été adopté le 25 mars 1993. Il est aux couleurs de la ville de Canberra.

Emblème floral : *the royal blue bell* (la campanule royale).

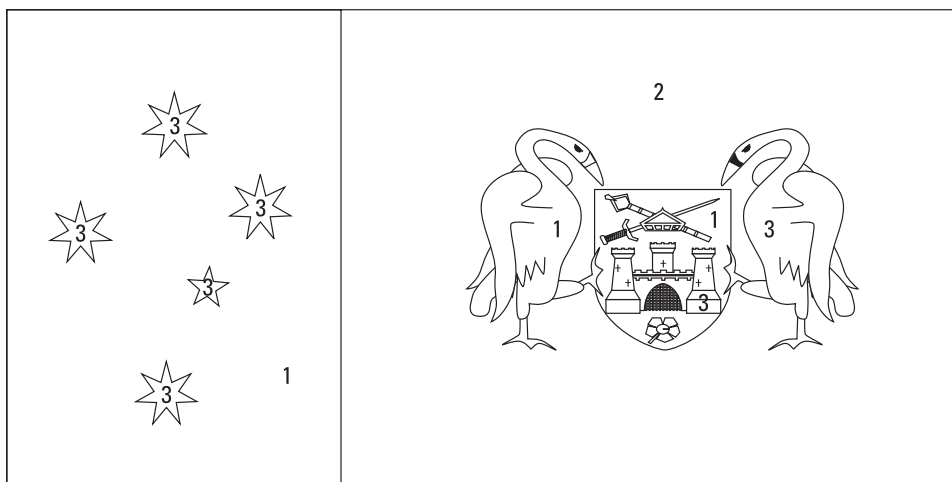

Colorie le drapeau: 1. bleu foncé, 2. jaune doré, 3. blanc.

Nom: ..... Date: .....

L'état de **New South Wales** (Nouvelle-Galles du Sud) doit son nom à James Cook en 1770. Sa capitale est Sydney.

Emblème floral: *waratah* ou *telopea*, animaux emblématiques: ornithorynque et kookaburra.

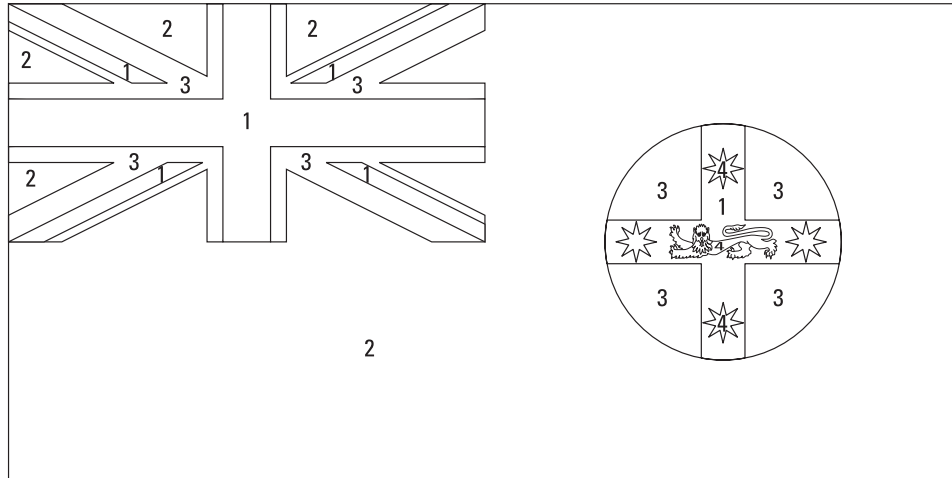

Colorie le drapeau : 1. rouge, 2. bleu foncé, 3. blanc, 4. jaune doré.

Le drapeau du **Northern Territory** (Territoire du Nord) a été adopté le 1<sup>er</sup> juillet 1978. Son autonomie en tant que territoire au sein de la fédération date du 1<sup>er</sup> janvier 1911.

Emblème floral: *Sturt's desert rose* (rose du désert de Sturt).

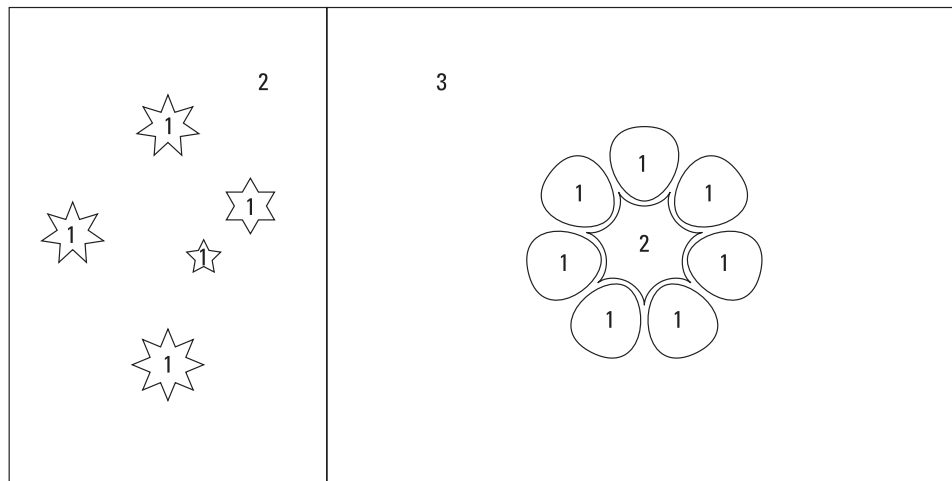

Colorie le drapeau : 1. blanc, 2. noir, 3. rouge foncé.

Nom: ..... Date: .....

Le drapeau de l'état du **Queensland** a été adopté dans sa forme actuelle en 1953.

Emblème floral: *cooktown orchid* (orchidée).

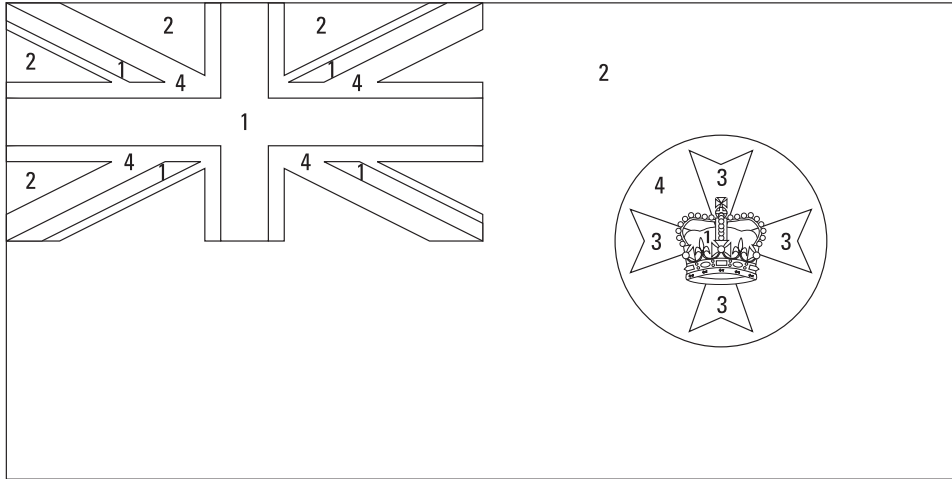

Colorie le drapeau: 1. rouge, 2. bleu foncé, 3. bleu clair, 4. blanc.

Le drapeau de l'état de **South Australia** (Australie méridionale) a été adopté le 13 janvier 1904.

Emblème floral: *sturt's desert pea* (pois du désert de Sturt).

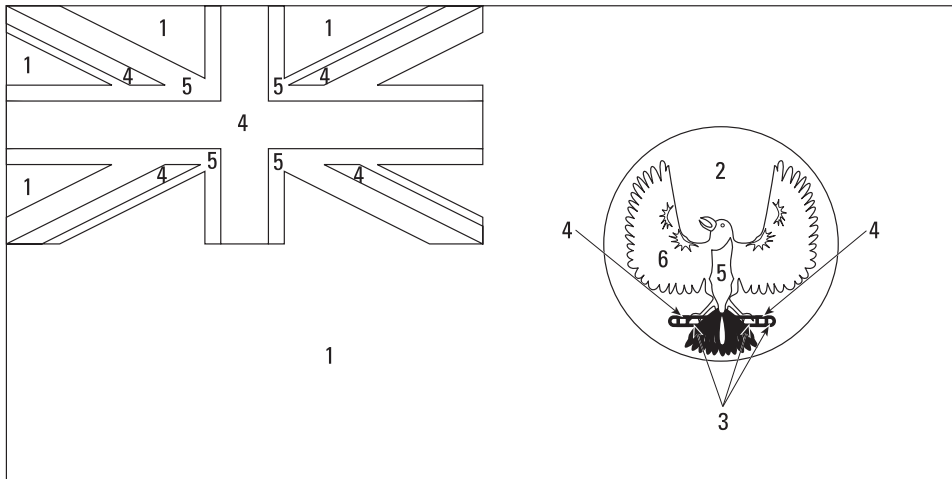

Colorie le drapeau: 1. bleu foncé, 2. jaune, 3. vert, 4. rouge, 5. blanc, 6. noir.



Nom : ..... Date : .....

Le drapeau de l'état **Western Australia** (Australie Occidentale) date de 1953. Le cygne noir était déjà le symbole de cette région quand elle était une colonie britannique.

Emblème floral : *red and green kangaroo paw* (patte de kangourou).

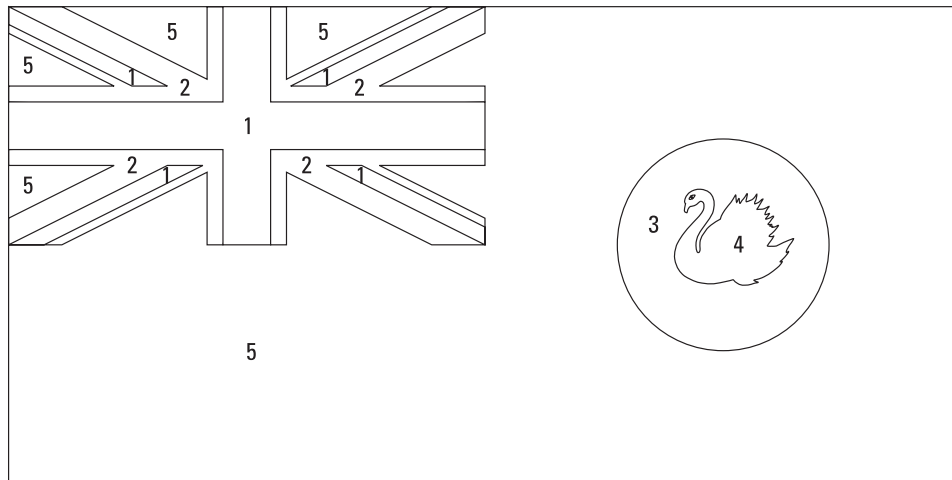

Colorie le drapeau : 1. rouge, 2. blanc, 3. jaune doré, 4. noir, 5. bleu foncé.

En 1995, **le drapeau aborigène** fut reconnu par le gouvernement comme un drapeau officiel. Il a été créé en 1971 par l'artiste aborigène Harold Thomas.

Le noir symbolise la couleur de peau des premiers habitants, le rouge représente la terre du désert, le jaune évoque le soleil qui donne la vie.

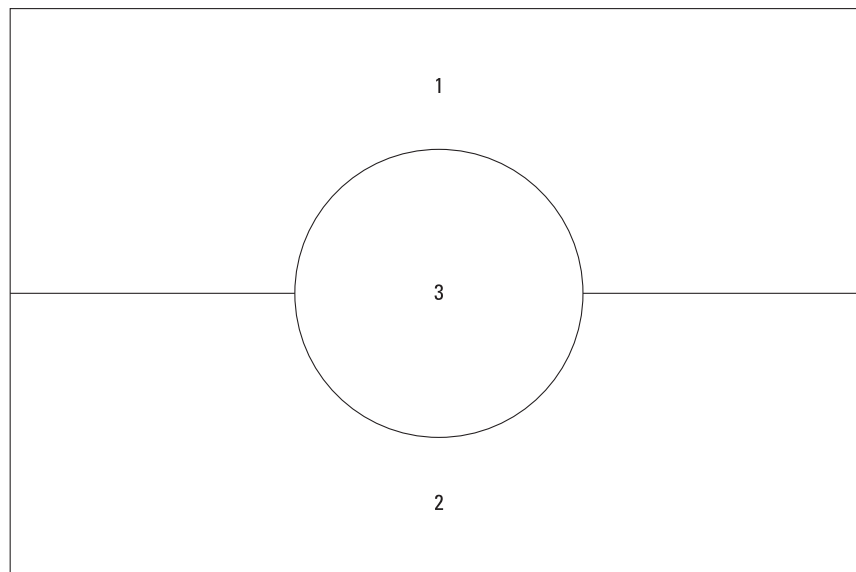

Colorie le drapeau : 1. noir, 2. rouge, 3. jaune.

### **ANZAC Biscuits (les biscuits ANZAC)**

Recette originale des immigrants irlandais et écossais, à base de noix de coco et de flocons d'avoine. Les femmes des soldats engagés dans les ANZAC (*Australian and New Zealand Army Corps*) leur en envoyaient de pleins colis.

Ingrédients : un bol de farine, un bol de flocons d'avoine, un bol de noix de coco râpée, un bol de sucre en poudre, 150 g de beurre, une cuillère à café de bicarbonate de soude, une cuillère à dessert de mélasse (ou de miel liquide), deux cuillères à café d'eau.

Mélanger la farine, les flocons d'avoine, la noix de coco râpée et le sucre. Faire ramollir le beurre et le rajouter. Faire fondre ensemble la mélasse, le bicarbonate de soude et l'eau chaude. Rajouter à la pâte puis pétrir soigneusement. Disposer de petits morceaux de pâte sur une plaque graissée. Mettre à four doux pendant une quinzaine de minutes. Laisser refroidir avant de servir.

On peut aussi trouver la recette en anglais sur internet.

**The Australian National Anthem:** *Advance Australian fair*

*Australians all let us rejoice,  
For we are young and free,  
We've golden soil and wealth for toil;  
Our home is girt by sea;  
Our land abounds in nature's gifts  
Of beauty rich and rare;  
In history's page let every stage  
Advance Australia fair.*

*In joyful strains then let us sing  
"Advance Australia fair".  
Beneath our radiant Southern Cross,  
We'll toil with hearts and hands,  
To make this Commonwealth of ours patries,  
Renowned of all the lands;  
For those who've come across the seas  
We've boundless plains to share,  
With courage let us all combine  
To advance Australia fair.  
In joyful strains then let us sing,  
"Advance Australia fair".*

**L'hymne national australien:** *Avance belle et juste Australie*

*Australiens, réjouissons-nous tous,  
Car nous sommes jeunes et libres ;  
Nous avons une terre dorée et la richesse pour notre labeur,  
Notre patrie est ceinte par la mer ;  
Notre terre abonde en cadeaux de la nature  
En beautés riches et rares ;  
Dans le livre de l'histoire, faisons qu'à chaque étape,  
« Avance belle et juste Australie ! »*

*Sur un ton joyeux, chantons alors  
« Avance belle et juste Australie ! »  
Sous notre Croix du Sud rayonnante,  
Nous œuvrerons avec nos cœurs et nos mains ;  
Pour rendre notre Communauté  
Renommée de toutes les patries.  
Pour ceux venus d'outre-mer  
Nous avons des plaines sans borne à partager ;  
Avec courage unissons-nous tous  
Pour qu'avance la belle et juste Australie  
Sur un ton joyeux chantons alors  
« Avance belle et juste Australie ! »*

### Australian English (l'anglais australien)

L'anglais australien réserve quelques surprises. Pour imiter l'accent australien : parler de façon nasale, raccourcir tous les mots de plus de deux syllabes et ajouter une voyelle à la fin.

Australian English	Français	Australian English	Français
<i>Aussie</i>	Australien	<i>Kangaroo bar</i>	Pare-chocs (de camion)
<i>Arvo</i>	Après-midi	<i>Lolly</i>	Doux, sucré
<i>Avagoyermug</i>	Cri de supporter (en particulier aux matchs de cricket)	<i>Mate</i>	Ami
<i>Bushranger</i>	Hors-la-loi	<i>Oz</i>	Australie
<i>Chook</i>	Poulet	<i>OYO (Own Your Own)</i>	Être propriétaire (de son appartement)
<i>Cozzie/Cossie</i>	Maillot de bain	<i>Pom</i>	Anglais (« Prisoner Of Her Majesty »)
<i>Dead horse</i>	Sauce tomate	<i>Smoko</i>	Pause-thé
<i>Drongo</i>	Nul, idiot	<i>Tinny</i>	Canette de bière
<i>Good on ya</i>	Bien vu	<i>Ute</i>	Véhicule typique d'Australie

Voici différentes façons de saluer à l'australienne :

Greetings (dire bonjour) : *G'day! Hi! Hiya! how ya going'mate? Orright?*

Farewells (dire au-revoir) : *Catch you later! Cop you later! Ciao! see ya!*

On peut trouver beaucoup d'autres exemples sur Internet, saisir *anglais australien* dans un moteur de recherche.

### Australian Banknotes (billets australiens)

Chercher des éléments de biographie pour chacun des personnages qui figurent sur les billets de banque australiens.

Valeur	Portrait recto	Portrait verso
100	Dame Nellie Melba (1861-1931)	Sir John Monash (1865-1931)
50	David Unaipon (1872-1967)	Edith Cowan (1861-1932)
20	Mary Reibey (1777-1855)	Reverend John Flynn (1880-1951)
10	Andrew Barton (Banjo) Paterson (1864-1941)	Dame Mary Gilmore (1865-1962)
5	Henry Parkes (1815-1896)	Catherine Helen Spence (1825-1910)

Les programmes de 2008 ancrent l'enseignement des langues vivantes dans le Cadre Européen Commun de Référence pour les Langues (CECRL) et le Socle Commun, leur conservant la dimension communicationnelle et l'ouverture sur la culture. « *Le caractère authentique des acquisitions culturelles visées est assuré par l'observation de documents audio-visuels, l'utilisation des nouvelles technologies d'information et de communication, de cartes pour situer dans l'espace les pays ou les régions concernés, priorité est donnée aux éléments sonores par rapport à l'écrit.* » (BO n° 8 du 30 Août 2007, programmes de langues étrangères pour l'école primaire).

Sont ici proposées 50 activités clé en main, étayées par des informations circonstanciées, aussi variées que possible, allant du haka au cheerleading (pom pom girls), de Peter Rabbit à l'art Ndébele, à utiliser à la carte, à mener aussi bien en français qu'en anglais.

Professeurs d'école, professeurs des lycées et collèges intervenant à l'école élémentaire, en cycle d'adaptation, dans le cadre de l'accompagnement péri-éducatif ou celui des stages de remise à niveau en anglais, assistants étrangers, personnels d'encadrement des activités péri-éducatives en anglais trouveront ici de quoi varier, enrichir ou structurer leurs interventions.

## *L'auteure*

Anne **Chapuis** est professeure d'école, maître formateur titulaire du CAFIPEMF option langues vivantes, animatrice de langues à Cahors (Lot). Elle enseigne l'anglais à temps complet depuis 10 ans du CP au CM2 et participe à la formation continue des enseignants de l'école primaire.

Centre National de Documentation Pédagogique  
Centre Régional de Documentation Pédagogique de Midi-Pyrénées  
3, rue Roquelaine – BP 7045 – 31 069 Toulouse CEDEX 7  
Directeur de la publication : Marc LABORDE  
Imprimé au CRDP de Midi-Pyrénées  
Dépôt légal : septembre 2010

ISSN : 1298-1745  
ISBN : 978-2-86565-414-7  
Réf. : 31082A57



Prix 23 €





## Dernière parution

### 50 activités avec la culture anglophone au cycle 3

*Sydney Opera House,  
The Maori Calendar, Nelson  
Mandela, Cheerleading...*

*Voici quelques exemples  
de fiches à retrouver dans  
l'ouvrage 50 activités avec  
la culture anglophone au  
cycle 3.*

*En groupes, en classe  
entière, en binômes ou  
en autonomie guidée, on  
joue avec la langue-culture  
pour agir, chercher, parler,  
échanger avec elle, tout  
en stimulant l'imaginaire  
et en ouvrant des fenêtres  
sur des mythes, des cou-  
tumes et des légendes  
d'autres peuples.*

### Objectifs de l'ouvrage

Ce livre est un outil qui permet d'ouvrir sur le champ culturel aussi bien en français qu'en anglais, en liaison avec les autres domaines du socle commun des connaissances et des compétences. Les professeurs y trouveront une documentation ample et variée

dans laquelle ils pourront puiser pour étoffer leurs projets et concevoir des activités adaptées aux élèves. Tout à tour et très concrètement, les élèves sont invités à s'exprimer, à chanter, à dessiner, à produire des textes, à suivre des recettes de cuisine...

*Au sommaire*

### Fiches d'activités

- I – Australia
- II – New Zealand
- III – South Africa
- IV – The United Kingdom
- V – The United States of America
- VI – Miscellaneous



### Petites histoires du monde anglophone

Six contes, légendes et chansons pour découvrir différents pays anglophones : Angleterre, Écosse, Jamaïque, Pays de Galles...

Cet ouvrage, accompagné d'un CD audio, propose des activités concrètes, transversales et multisupport adaptées au niveau recherché (A1-A2) et qui conduisent à l'expression écrite et orale.

### Jack and the Beanstalk

Un itinéraire d'acquisitions linguistiques, phonologiques et culturelles qui permet à l'enseignant d'orienter le parcours des élèves en fonction des progrès de chacun. La méthodologie ludique cache une progression pédagogique et didactique. Il est accompagné d'un CD audio.



### 50 activités pour enseigner l'anglais à l'école 2<sup>e</sup> édition entièrement remaniée

« Je suis une théière », « Sherlock Holmes », « Ma planète est bleue », « Le bonhomme en pain d'épices »... Voici des exemples de séquences proposées par ce livre accompagné de 2 CD audio à travers des activités de démarrage, phonologie, jeux, danses, histoires, contes, chansons, images.



### English adventures with Alice

Conforme au CECRL, niveau A1 et A2, cet ouvrage composé d'un livre et de 2 CD audio se compose de 2 dossiers : 1 pour l'enseignant et 1 pour l'élève. À partir du conte simplifié, 41 fiches, des jeux, des activités musicales permettent de susciter la curiosité, le plaisir et la créativité chez l'élève.

